

Bestell-Nr. 863/8900

Tandem-Dreiseitenkipper und Tieflader, mit eingeschobenen Alu-Verladeschienen

Gewichte:	Gesamtgewicht davon Stützlast Nutzlast in Serienausstattung ca. Leergewicht ca.	8900 kg 500 kg 6450 kg 2450 kg
Maße:	Lademaß innen ca. (Länge x Breite) Bordwandhöhe ca. Ladehöhe unbeladen ca. Deichsellänge ca. Kupplungshöhe unbeladen ca. Gesamtmaße Länge x Breite ca.	4500 x 2300 mm 400 mm 880 mm 1800 mm max. ca. 1020 mm 6550 x 2450 mm
Rampen:	Länge ca. Breite ca. Auffahrwinkel ca.	3300 mm 400 mm 15° Grad
Hydraulik:	Kippwinkel hinten/seitlich ca. Ölbedarf ca.	45°/45° Grad 9,0 Liter
Bereifung:	Größe	215/75 R 17,5 4-fach

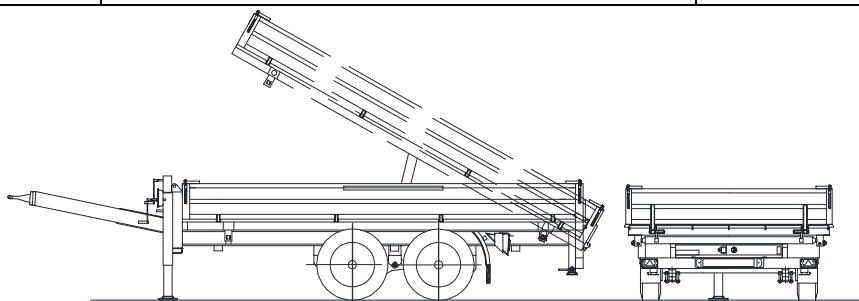

- Achsen:** GFA-Schnellläuferachsen mit S-Nockenbremse, Blattfederaggregat mit Lastausgleich
- Bremsanlage:** Druckluftbremsanlage mit Löseventil, ALB, Prüfanschlüsse, Verbindungsschläuche mit vertauschsicheren Kupplungsköpfen, 24V-ABS (ABV) und Feststellbremse
- Zugeinrichtung:** Zugdeichsel aus warmgefertigtem Hohlprofil der Güte S355, stufenlos höhenverstellbar über Spindelwinde, mit LKW-DIN-Zugöse (40mm), von ca. 0,72m bis 1,02m in der Höhe verstellbar
- Fahrgestell:** robuste Schweißkonstruktion aus Profilstahl (u.a IPE und UNP Profile Güte S355), elektrisch verschweißt, verstärkter Unterfahrschutz gem. ECE R58-03
- Aufbau:** Brückenboden aus **einer Tafel HARDOX® Stahl der Güte 450**; Kipprahmen in stabiler Ausführung mit 4 Kugelhalbschalen (geräuschgedämpft); rundum lasergeschweißte Stahlbordwände aus Feinkornstahl und seitlich mit starken Scharnieren klappbar; Rückbordwand pendelnd; Eckpfosten hinten steckbar; 1 Paar Zurrmulden (2500daN) Boden eingearbeitet, in den Ecken vorn Zurrhaken (4000daN), hinten Zurringe (4000daN) aufgeschweißt
- Hydraulik:** Motorhydraulisch; mit einem schweren 4-stufigen Kippzylinder und Hubbegrenzer; Steckkupplung als Einkreisanschluß
- Abstützung:** vorn eine Getriebestützwinde mit Last- und Schnellgang; hinten 2 teleskopierbare Abstellstützen mit Stützbeinsicherung
- Rampen:** Aluminium-Verladeschienen, einschiebbar unter der Ladefläche; auf Rollen ausziehbar; verschließbar mit einer stabilen Stahlklappe; Traglast/Pair 8000kg; Gewicht ca. 56 kg pro Stück
- Elektrik:** Spritzwasserfeste Beleuchtung gem. ECE-Richtlinie ECE-R 48.03 (Mehrkammerleuchte, geschützt im Unterfahrschutz angebaut, LED- Seitenmarkierungs-, Umriß- und Kennzeichenleuchten); 24 Volt, 7+7- oder 15-polig nach Angabe
- Lackierung:** Stahlteile stahlkorngestrahlt, Vorbehandlung mit Eisenphosphatierung; korrosionshemmende Zinkphosphat-Grundierung, elektrostatische Lackierung in zwei Acryl-RAL-Tönen (High-Solid) nach Angabe, anschließende Hohlraumversiegelung mit Konservierungswachs
- Zubehör:** 2 Hemmschuhe mit Halter; Anti-SprayMatten, EG-Typgenehmigung; Zulassungspapiere